

АРМАТУРА ДЛЯ СМЫВНОГО БАЧКА с боковой подводкой воды

ПАСПОРТ И ИНСТРУКЦИЯ ПО МОНТАЖУ И ЭКСПЛУАТАЦИИ

АБ 77.54.XX.X

ГОСТ 21485-94

1. НАЗНАЧЕНИЕ ИЗДЕЛИЯ

1.1. Арматура для смывного бачка предназначена для наполнения смывного бачка водой и подачи ее на смыв в унитаз.

2. МЕРЫ БЕЗОПАСНОСТИ

2.1. Материалы, используемые для изготовления арматуры, в условиях эксплуатации не выделяют в окружающую среду вредных веществ и не оказывают вредного воздействия на организм человека при непосредственном контакте. Работа с арматурой не требует особых мер предосторожности.
2.2. Экспертное заключение № 43 от 21.01.2013 г.
Выдано ФБУЗ "Центр гигиены и эпидемиологии в Владимирской области".

3. ТЕХНИЧЕСКИЕ ХАРАКТЕРИСТИКИ

3.1. Диапазон рабочих давлений, МПа..... 0,05...1,0
3.2. Время заполнения бачка в объеме 6,0 л, не более, мин.....2,5
3.3. Стабильность уровня: изменение уровня воды при изменении давления на 0,1 МПа, не более, мм.....2,0
3.4. Диаметр отверстия в крышке бачка, мм.....39...44
3.5. Установленный ресурс не менее, тыс.циклов..... 150
3.6. Присоединительный размер.....G1/2-B
3.7. Масса изделия, не более, кг.....0,65

4. СВЕДЕНИЯ О СЕРТИФИКАЦИИ

4.1. Изделие не подлежит обязательной сертификации.
4.2. Изделие сертифицировано на соответствие требованиям нормативных документов ГОСТ 21485-94 "Арматура для смывных керамических бачков". С сертификатом соответствия можно ознакомиться на сайте www.uklad.net в разделе "Сервис".

5. КОМПЛЕКТНОСТЬ

5.1. В комплект арматуры для смывного бачка входит:
- клапан впуска, комплект (см. рис.1).....1
- клапан выпуска, комплект (см. рис.2).....1
- паспорт, совмещенный с инструкцией по эксплуатации, экз.....1

6. ХРАНЕНИЕ И УХОД ЗА ИЗДЕЛИЕМ

6.1. Арматуру следует хранить в упакованном виде в сухих закрытых помещениях на расстоянии не менее 0,5 м от отопительных приборов.
6.2. НЕ ДОПУСКАЕТСЯ использование моющих средств, в состав которых входят абразивные, кислотные - щелочесодержащие вещества, органические растворители.

7. ГАРАНТИИ ИЗГОТОВИТЕЛЯ

7.1. Гарантийный срок эксплуатации арматуры - пять лет со дня ввода в эксплуатацию, но не более шести лет со дня выпуска.
Срок службы арматуры - 6 лет.
Гарантия на изделие не распространяется в случае:
- его механических повреждений;
- установки с нарушением требований данной инструкции;
- неправильного обслуживания в процессе эксплуатации;
- несоответствия воды техническим требованиям ГОСТ 2761-84.

8. РЕКОМЕНДАЦИИ ИЗГОТОВИТЕЛЯ

8.1. Для повышения надежности и долговечности арматуры рекомендуется дополнительно устанавливать фильтр в водопроводной сети.

9. СВИДЕТЕЛЬСТВО О ПРИЕМКЕ И ПРОДАЖЕ

9.1. Арматура АБ 77.54.XX.X для смывного бачка соответствует конструкторской документации и признана годной для эксплуатации.

ДАТА ВЫПУСКА _____ ШТАМП ОТК _____

ПРЕДПРИЯТИЕ ОСТАВЛЯЕТ ЗА СОБОЙ ПРАВО ВНОСИТЬ ИЗМЕНЕНИЯ
В КОНСТРУКЦИЮ АРМАТУРЫ, НЕ СНИЖАЯ КАЧЕСТВА ИЗДЕЛИЯ

Рис. 1 - Клапан впуска
(боковая подводка)

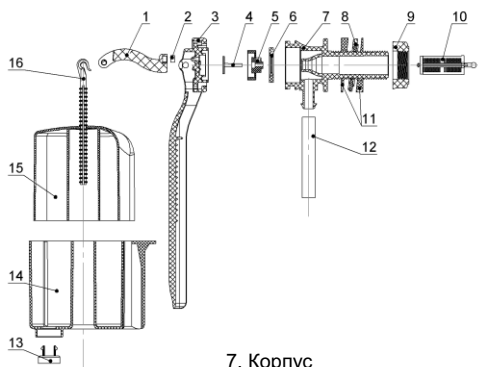

1. Рычаг
2. Вкладыш
3. Крышка-направляющая
4. Втулка мембранная
5. Мембрана
6. Шайба

7. Корпус
8. Прокладка
9. Гайка
10. Фильтр
11. Шайба компенсирующая
12. Трубка
13. Заглушка
14. Стакан
15. Поплавок
16. Толкатель

Рис. 2 - Клапан выпуска

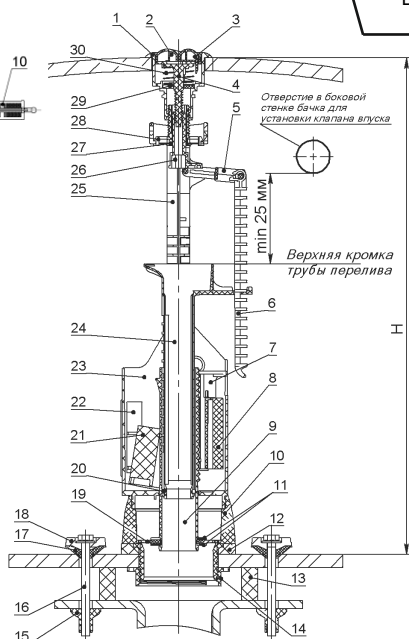

1. Корпус кнопок
2. Кнопка полного смыва
3. Кнопка малого смыва
4. Ножка кнопок
5. Рамка
6. Тяга
7. Замок
8. Поплавок малого смыва
9. Корпус перелива
10. Седло
11. Шайба
12. Уплотнение
13. Прокладка
14. Гайка
15. Гайка-барашек

16. Винт
17. Уплотнение конусное
18. Шайба
19. Клапан донный
20. Кольцо уплотнительное
21. Поплавок полного смыва
22. Заслонка
23. Стакан
24. Труба перелива
25. Стойка
26. Втулка переходная
27. Направляющая втулки
28. Шайба опорная
29. Пружина

Кнопочный узел

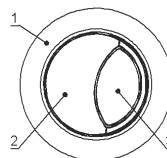

Прокладка поз. 13 может поставляться различной формы. Если ее форма соответствует изображенной ниже, она может быть установлена, в зависимости от формы отверстия в унитазе, в двух вариантах:

Вариант 1



Вариант 2

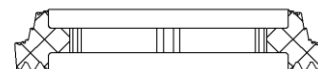

10. ВОЗМОЖНЫЕ НЕИСПРАВНОСТИ И СПОСОБЫ ИХ УСТРАНЕНИЯ

Наименование неисправности	Вероятная причина	Способ устранения
1. Клапан впуска (рис.1)		
Поплавок 15 всплывает раньше, чем заполнится бачок	Затяжка 13 пропускает воду	Очистить прилегающие поверхности заглушки 13 и стакана 14
Клапан не закрывается	Засорение отверстия в узле мембрана-втулка мембранная	Снять клапан, отсоединить крышку-направляющую 3 и прочистить отверстие
Клапан не открывается	Засорение отверстия в крышке-направляющей 3	Снять клапан, отсоединить крышку-направляющую 3 и прочистить отверстие
Медленное наполнение бачка	Засорение фильтра 10	Отвернуть шланг подводки воды, извлечь фильтр 10 из корпуса 7 и промыть
2. Клапан выпуска (рис.2)		
Наблюдается течь воды в унитаз	Слабо затяжута гайка 14	Затянуть гайку 14
	Неправильно выставлена труба перелива 24	Отрегулировать
	Неправильно установлена тяга 6	Отрегулировать
	Неправильно установлено кольцо уплотнительное 20	Устранить перемещением трубы перелива 24 относительно корпуса перелива 9

Россия, 180016, г.Псков,
ул. Р. Люксембург, 30, ЗАО "Уклад"
Отдел продаж / по вопросам
гарантийных обязательств:
Т. (8112) 79-35-58
ф. (8112) 79-35-33
www.uklad.net;
e-mail: Commerce@uklad.net

11. МОНТАЖ АРМАТУРЫ

Арматура поставляется в собранном виде, укомплектована и настроена под определенный тип бачка. Расход воды при полном смыве - 6л., при малом - 3л.

Порядок установки арматуры можно посмотреть на сайте www.uklad.net.

Этап 1 - Установка арматуры в бачок

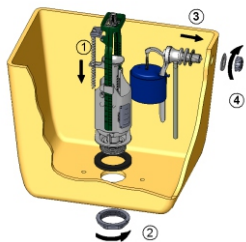

При затягивании гайки 9 (рис.1) не превышайте максимально допустимый момент 3 Нм.

После установки арматуры не допускается касание подвижных частей клапанов друг друга и стенок бачка.

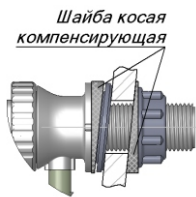

Этап 2 - Установка бачка

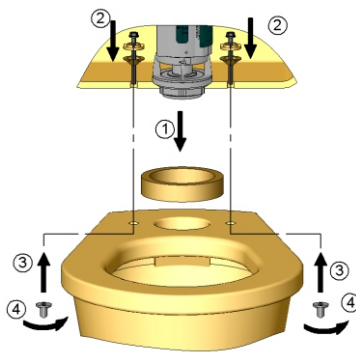

Во избежание течи из-под прокладки крепежные гайки-барашки затягивайте равномерно с двух сторон.

При подсоединении водопроводного шланга к клапану впуска придерживайте клапан от проворота.

Этап 3 - Установка крышки бачка и кнопочного узла

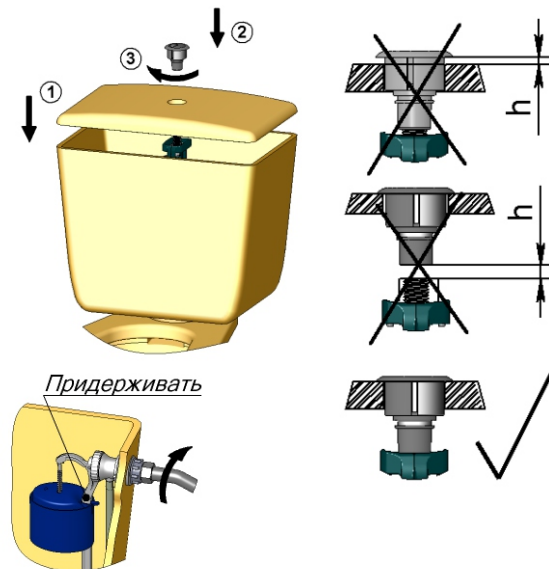

12. РЕГУЛИРОВКА АРМАТУРЫ (при необходимости)

ТАБЛИЦА НАСТРОЙКИ ВЫСОТЫ КЛАПАНА ВЫПУСКА

1 - Регулировка высоты клапана выпуска

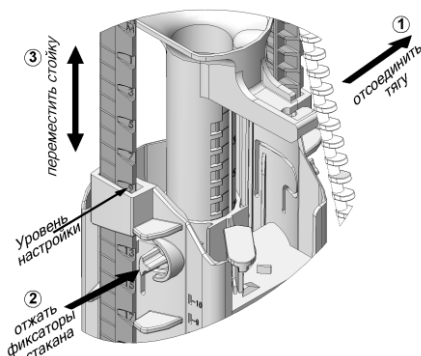

Отсоедините тягу 6 от трубы перелива 24 (рис.2). Отожмите фиксаторы стакана 23 и переместите стойку 25 вверх или вниз.

Деления на шкале стойки	Высота Н, мм	Деления на шкале стойки	Высота Н, мм
М	287-305	10	365-382
1	302-319	11	372-389
2	309-326	12	379-396
3	316-333	13	386-403
4	323-340	14*	393-410
5	330-347	15*	400-417
6	337-354	16*	407-424
7	344-361	17*	414-431
8	351-368	18*	421-438
9	358-375	19*	428-445

* Для арматуры с удлиненной стойкой

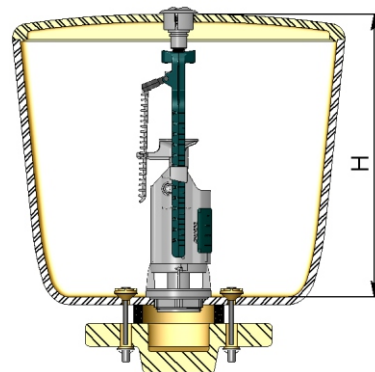

2 - Регулировка уровня воды

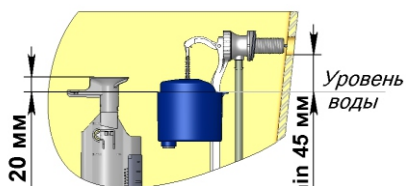

Переместите стакан 14 по крышке-направляющей 3 (рис.1) вверх или вниз. Минимальное расстояние между верхней плоскостью стакана и верхней кромкой бачка - 45мм.

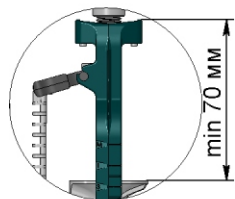

Выставьте трубу перелива 24 на 20 мм выше уровня воды. Минимальное расстояние между трубой перелива и верхней кромкой стойки - 70 мм.

3 - Регулировка малого смыва

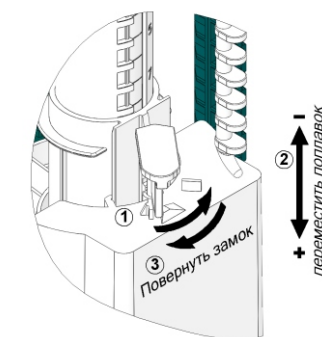
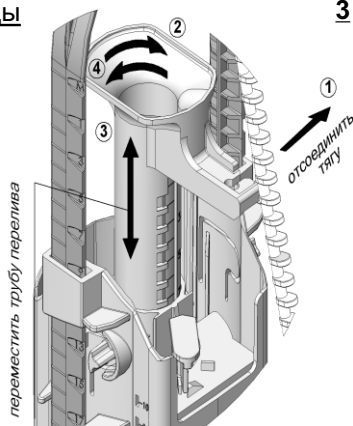

Переместите поплавков малого смыва 8 относительно корпуса перелива 9 вверх или вниз. При перемещении вниз расход воды увеличивается.

4 - Регулировка полного смыва

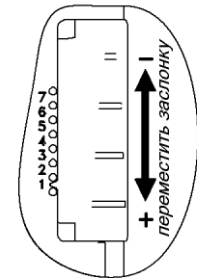

Переместите заслонку 22 относительно стакана 23 вверх или вниз. При перемещении заслонки вниз расход воды увеличивается.

ПРИМЕЧАНИЕ:

Из-за наличия в воде различных примесей со временем возможно ухудшение работы клапанов впуска и выпуска, вследствие выпадения на их деталях осадка. В этом случае их необходимо промыть водой.